

GF6000

Ficha técnica

 **FAW**
TRUCKS





Conoce el GF6000, y el más grande y pesado de la gama FAW Trucks.

Ficha técnica

MODELO	GF6000
CAPACIDADES	
PESO VEHICULAR	3450 Kg
CAPACIDAD DE CARGA	5370 Kg
PESO BRUTO VEHICULAR	9020 Kg
DIMENSIONES	
DISTANCIA ENTRE EJES	4250 mm
ENTREVÍA (DELANTERA/TRASERA)	1800 / 1740 mm
DIMENSIONES GENERALES (LARGO/ANCHO/ALTO)	7532 X 2370 X 2562 mm
MÍNIMO CLARO AL PISO	220 mm
DIMENSIÓN DE CARROZADO (LARGO/ANCHO/ALTO)	5500 X 2400 X 2000 mm
CARACTERÍSTICAS DE FUNCIONALIDAD	
RENDIMIENTO PROMEDIO DE COMBUSTIBLE (DIESEL)	6.61 KM/L PROMEDIO
DIÁMETRO MÍNIMO DE GIRO	17.8 METROS
DISTANCIA DE FRENADO CON A.P.B.V.	≤ 10 m (P.B.V. a 30km/h)
VELOCIDAD MÁXIMA	95 Km/H
CARACTERÍSTICAS DEL MOTOR	
MODELO DEL MOTOR	CA4DF3-13E4
TIPO	DIESEL TURBO CARGADO, 4 CILINDROS EN LÍNEA, 4 CICLOS, ENFRIAMIENTO POR AGUA, SISTEMA ELÉCTRICO DE INYECCIÓN DIRECTA A ALTA PRESIÓN DE TIPO RIEL COMÚN.
POTENCIA	129 Hp @ 2,500 rpm
TORQUE	317 lb.-pie @ 1,400 rpm
DESPLAZAMIENTO	4.752 Lt
DIÁMETRO DEL CILINDRO	110 mm
CARRERA DEL PISTÓN	125 mm
CARACTERÍSTICAS GENERALES	
CABINA	TIPO "CAB OVER" CON DORMITORIO INTEGRADO, ABATIBLE 50°, PANORÁMICA DE GRAN VISIBILIDAD, AERODINÁMICA, 3 PASAJEROS, VOLANTE DE POSICIONES, AUTO ESTÉREO CON BOCINAS, ASIENTO DEL CONDUCTOR ANATÓMICO CON SUSPENSIÓN "SHOCK ABSORBER"
DORMITORIO	ÁMPLIO Y CONFORTABLE, DORMITORIO Y CABINA SEPARADO POR CORTINAS.
TIPO DE DIRECCIÓN	HIDRÁULICA, COLUMNA COLAPSABLE.
TIPO DE TRANSMISIÓN	MANUAL DE 6 VELOCIDADES (CA6-75), SINCRONIZADAS, RADIOS I=6.515, II=3.796, III=2.284, IV=1.428, V=1.00, VI=0.815, R=6.060
SISTEMA DE EMBRAGUE	HIDRONEUMÁTICO SERVO ASISTIDO
FRENOS	SISTEMA NEUMÁTICO, CIRCUITO DOBLE INDEPENDIENTE, FRENO DE SERVICIO Y EMERGENCIA.
FRENO AUXILIAR	FRENO DE ESCAPE CON VÁLVULA DE CONTROL ELECTRO NEUMÁTICO DE CIERRE TIPO MARIPOSA CON SILENCIADOR INTEGRADO.
SUSPENSIÓN	DELANTERA Y TRASERA TIPO MULTI-LEAF SIMÉTRICAS, SEMI ELÍPTICAS, LA SUSPENSIÓN DELANTERA CON AMORTIGUADORES DE DOBLE ACCIÓN DE 40 mm, LA SUSPENSIÓN TRASERA CON MUELLE AUXILIAR TIPO TAPER-LEAF.
LLANTAS	LLANTAS 8.25 - 16 14 PR. OPCIONALES: 215/75 R.17.5 RINES DE ACERO 6.75x17.50
SISTEMA ELÉCTRICO	24 VOLTS Y GENERADOR DE 55 AMPERES.
CAPACIDAD TANQUE DE COMBUSTIBLE	150 LITROS

Dimensiones

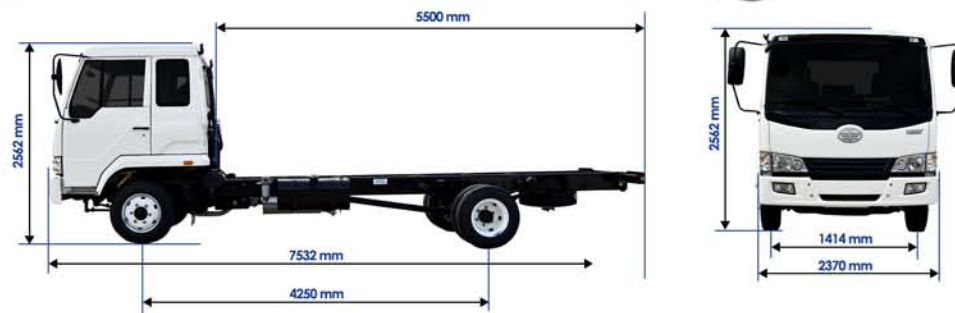

Motor



Motor Turbo Diesel, 4 cil. en línea, 4 ciclos, enfriado por agua

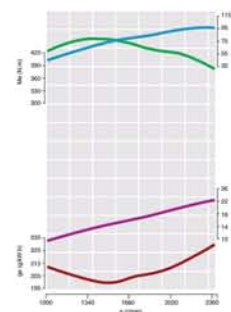

Aplicaciones



Autotankue

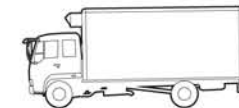

Caja seca / Refrigerada



Camión redilas

Equipamiento



Cabina plegable tipo "Cab Over" con dormitorio integrado, amplio y confortable separado de la cabina con cortinas.



Dirección hidráulica y volante de posiciones.



Asiento del conductor anatómico con sistema Shock Absorber.